

**Des Performances
Eprouvées**

McCloskey
INTERNATIONAL

407R



407R

Crible rotatif efficace
haute performance

Le crible rotatif efficace 407R de McCloskey est le leader de sa classe, grâce à son convoyeur breveté d'empilage radial 180° et un système de changement rapide du cylindre qui permet à un opérateur de changer le crible en quelques minutes plutôt que quelques heures.

"Nous utilisons le 407R pour cribler de la terre et du béton concassé. Nous avons constaté que le débit est excellent pour la taille de la machine."

Paul Straughan
RJS Aggregates Ltd.
Angleterre



Options

Rallonges
de trémie



Associations
multiples de
cylindres et
de cribles



Caractéristiques et avantages

Brosses réglables -
Les brosses réglables au niveau du sol se rétractent pour faciliter le changement du cylindre.

Convoyeur d'alimentation -
Alimentateur à entraînement de tête interne de 2,8 m avec trémie à charge de faible hauteur de 2,9 m.

Crochet d'attelage -
Timon d'attelage amovible pour faciliter le remorquage.

Alimentation -
Moteur diesel Tier III CAT 50 ch., 37 kW.

Convoyeur radial -
Convoyeur breveté de déchargement radial intégré 180° à commande à distance.



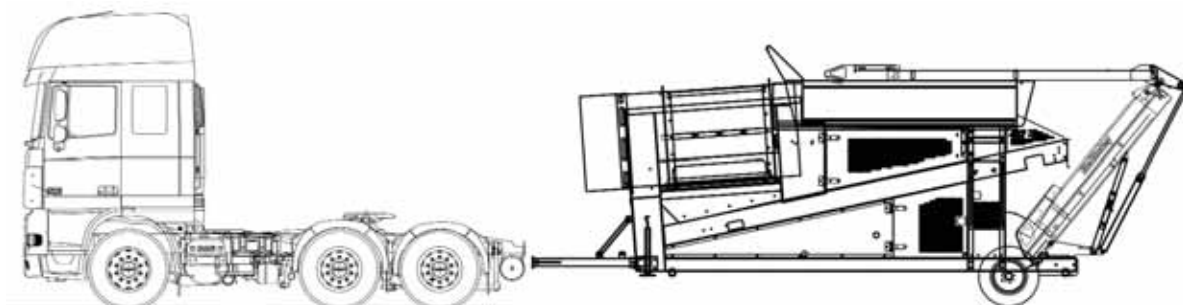
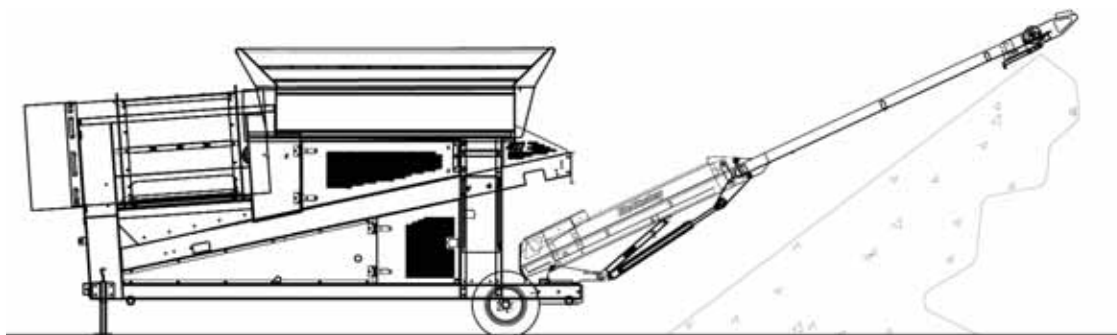

Dimensions et poids du 407R

Crible rotatif	1,2 m x 2,1 m
Poids	6 477 kg
Hauteur - transport	3,4 m
Longueur - transport	8,6 m
Largeur - transport	2,4 m

Dimensions en service

Hauteur en service	3,8 m
Longueur en service	12,4 m
Largeur en service	2,4 m

McCloskey
INTERNATIONAL

Amérique du N. et Amérique du S.

#1 McCloskey Road, RR#7
Peterborough, Ontario Canada,
K9J 6X8
1-877-Trommel
T (705) 295-4925
F (705) 295-6159
sales@mccloskeyinternational.com

Royaume-Uni et le reste du monde

47 Moor Road,
Coalisland,
Co Tyrone,
N.Ireland BT71 4QB
T +44 (0) 2887-740-926
F +44 (0) 2887-747-242
salesuk@mccloskeyinternational.com

McCloskey International se réserve le droit de modifier les informations et la conception des machines de cette brochure sans réserve et sans avis aux utilisateurs. McCloskey International ne sera en aucun cas tenue responsable d'erreurs ou d'omissions dans le présent document.

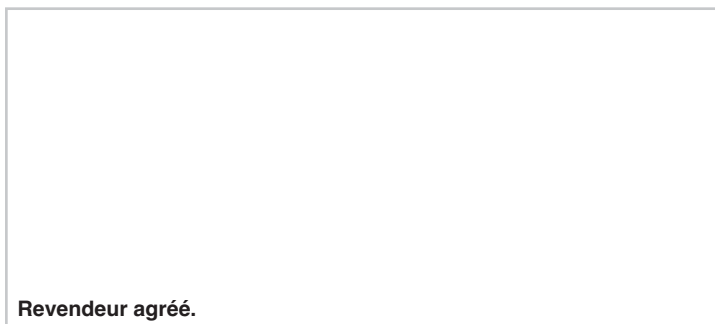

Revendeur agréé.

Durabilité

Tous les composants sont de marque, y compris le moteur CAT.

Le système diesel-hydraulique haute performance permet un plus grand débit et réduit la consommation de carburant.

Système du cylindre 4 roues motrices pour éliminer les transmissions par chaîne.

Courroies vulcanisées avec racleurs de haute qualité.quality scrapers.

Maintenance / Convivialité

Convoyeur radial à commande à distance.

Baies moteurs accessibles au niveau du sol.

Commandes conviviales universelles sur toute la gamme McCloskey.

Démarrage rapide.

Extrêmement manœuvrable sur chantier.

Organe de réglage unique et convivial des courroies.

Conception sans chaîne du cylindre et du convoyeur d'alimentation.

Points de graissage au niveau du sol.

Montants de soutien stabilisateurs.

Pour le voir à l'action...

Consultez des vidéos des machines au travail, des témoignages de nos clients et bien plus encore sur le site www.mccloskeyinternational.com

